

FORWARDER 2510H



JOHN DEERE





FORWARDER 2510H

OTIMIZADO, SEM COMPROMETER NADA.

Por mais de meio século, nossos forwarders inovadores têm sido líderes na floresta. A partir daí, levamos em consideração a opinião de cortadores de árvores como você para torná-los ainda mais produtivos. Soluções comprovadas no local de trabalho, como novas lanças versáteis, potência do motor e força de tração redefinidas, além de conforto da cabine para o operador e componentes de serviço são apenas alguns dos recursos projetados para ajudá-lo a assumir o comando em ambientes difíceis de extração de madeira. O novíssimo Forwarder 2510H da John Deere foi desenvolvido para oferecer desempenho incomparável para sua operação.

Cabine giratória

A rotação e o nivelamento da cabine giram 290 graus para visões claras dos movimentos da lança e do local de trabalho ao redor. A função de nivelamento ajuda a manter o operador ergonomicamente equilibrado em terrenos íngremes e irregulares. Incluído como padrão com a opção de cabine giratória, o sistema de suspensão da cabine é projetado para reduzir as vibrações ao navegar em condições de solo acidentado.

Em movimento

Este robusto veículo de 25 toneladas tem a capacidade de transportar 30% mais madeira em cada carga, com maior potência do motor, força de tração e velocidades de marcha em comparação com os modelos da Série G.

Estabilidade inteligente

A Nova Trava da Estrutura do Cilindro foi projetada para manter a máquina estável durante o carregamento, descarregamento ou condução com cargas completas e em altas velocidades.

Mais tempo, mais produtividade

A facilidade de manutenção e o diagnóstico aprimorados em relação aos modelos anteriores aumentam o tempo de atividade e a produtividade. Pontos de verificação agrupados e reabastecimento fácil de fluidos simplificam a manutenção diária.



TANQUES DE FLUIDO MAIORES E DIAGNÓSTICOS APRIMORADOS

OTIMIZAM O TEMPO DE ATIVIDADE EM COMPARAÇÃO AOS MODELOS ANTERIORES

Feita para o operador

A cabine confortável é vedada e montada com isolamento para minimizar o ruído externo e amortecer a viagem. Luzes de LED poderosas iluminam o local de trabalho em ambientes escuros. O espaço reservado para armazenar os itens cotidianos essenciais é amplo e conveniente.

Alcances confiáveis

As novas lanças F9 e F10 oferecem torque de elevação maior do que os modelos anteriores para ajudá-lo a elevar troncos mais pesados. Adicione uma opção de extensão única ou dupla a qualquer uma das lanças para aumentar seu alcance.

Solução inteligente

O Controle Inteligente de Lança (IBC) 3.0 padrão torna o manuseio da carga mais eficiente e aumenta a produtividade. Com o IBC ativado, pressionar um único botão ativa uma série de funções intuitivas:

– Dobramento e Desdobramento:

dobra automaticamente a lança para transporte ou desdobra-a para a posição de trabalho, com a cabeceira também ajustando-se automaticamente.

– **Retornar à Carga:** retorna a garra vazia ao espaço de carga após um descarregamento.

– **Voltar ao Monte:** retorna a lança para o exato local do monte anterior.

FORWARDER 2510H

A TECNOLOGIA AO SEU DISPOR NA FLORESTA E NO ESCRITÓRIO.

Coordene sua operação e a produtividade da sua equipe onde quer que você esteja com os Equipamentos Florestais de Precisão John Deere e nossas principais soluções tecnológicas.

CARACTERÍSTICAS

Inteligência centralizada

Os Equipamentos Florestais da John Deere vêm de fábrica equipados com um potente conjunto de tecnologias e recursos já integrados. Cada um desempenha um papel importante no gerenciamento do estado e do desempenho da sua frota geral de equipamentos:

- **John Deere Connected Support**, que utiliza dados avançados e específicos do equipamento florestal, ajuda seu concessionário a tomar ação imediata em caso de qualquer problema com a máquina.
- O **Acesso Remoto ao Monitor** permite que os concessionários vejam remotamente exatamente o que o operador está vendo e acessem os vastos recursos de diagnóstico de bordo do sistema de automação TimberMatic™ para ajudar a ajustar a máquina e otimizar as operações. A capacidade de ajudar remotamente o operador reduz a necessidade de manutenção no local e tempo de inatividade da máquina, para economia significativa.
- O serviço de **Monitoramento do Desempenho e Condição da Máquina** é oferecido em conjunto com os Contratos de Serviços John Deere Protect™ avançados. Utilizando dados avançados de máquinas florestais e recursos de avaliação comparativa, esse serviço fornece insights incomparáveis sobre diferentes funções da máquina e ajuda a tomar ações corretivas antecipadamente, ajudando a garantir o desempenho alto e consistente da sua frota.

Soluções digitais

Acabe com as suposições ao planejar, implementar e monitorar sua operação de extração de madeira. As ferramentas do nosso sistema de planejamento e rastreamento de produção aproveitam os principais recursos tecnológicos que vêm de fábrica em todas as máquinas florestais John Deere para proporcionar uma gama poderosa de possibilidades:

- O **TimberMatic™ Maps** é uma solução inovadora de software integrado que ajuda você a reimaginar seus locais de trabalho. Visualizações de produção quase em tempo real, rotas otimizadas e uma conexão à nuvem compartilhada facilitam ainda mais o trabalho antes de elevar o nível da operação florestal.
- O **TimberManager™** é uma solução baseada na web para PCs, tablets e celulares, que permite acompanhar o progresso no local de trabalho. Junto com o TimberMatic Maps, esse software oferece visibilidade completa da sua operação, desde a terra ceifada até máquinas específicas, para simplificar a comunicação, analisar tarefas e aumentar a produtividade:
- O **Monitoramento Remoto** permite acompanhar as condições e o desempenho da sua frota em qualquer lugar.
- O **Rastreamento Preciso do Andamento** permite definir as metas que sua equipe deve atingir ao longo do dia.
- A **Visualização da Produção em Tempo Real** exibe o progresso, incluindo a contagem de árvores, a área colhida e a tonelagem estimada.
- O **Mapeamento Simplificado** dos dados da máquina e o rastreamento de localização baseado em GPS mostra contagens precisas de troncos e toras.
- As **Atualizações em Tempo Real** permitem ajustar o processo ou eliminar tarefas, se necessário, para manter um fluxo estável de trabalho.
- A **Otimização da Frota** vai além do gerenciamento de máquinas para ajudar a melhorar a eficiência do seu negócio.



**JOHN DEERE
CONNECTED
SUPPORT™**

**CONECTA SUA OPERAÇÃO
AO CONHECIMENTO
DO CONCESSIONÁRIO
E DA FÁBRICA**

2510H

ESPECIFICAÇÕES DO FORWARDER

Principais Números	2510H	
Classificação de Carga	25 t (25 toneladas)	
Força de Tração	300 kN (67.442 lb)	
Potência	252 kW (337 cv)	
Velocidade da 1ª/2ª Marcha	10/20 km/h (6/12 mph)	
Eixos		
Dianteiro	Bogie de serviço pesado balanceado (HD)	
Traseiro	Bogie longo HD balanceado	
Freios		
Trabalho	Hidráulico, multidisco úmido, automático	
Estacionamento	Mola	
Trava da Estrutura		
Sistema	Cilindros hidráulicos	
Lança		
Tipo	F9	F10
Alcance Máximo	8,7 m (28,5 pés)/10,7 m (35,1 pés)	8,7 m (28,5 pés)/10,2 m (33,5 pés)
Torque Bruto de Elevação	170 kNm (125.385 pés-lb)	210 kNm (154.887 pés-lb)
Torque de Giro	45 kNm (33.190 pés-lb)	50 kNm (36.878 pés-lb)
Ângulo de Giro	380 graus	380 graus
Espaços de Carga		
Comprimento	4,5 m (14,7 pés)/5,5 m (18,0 pés)/6,5 m (21,3 pés)	
Área da Seção Transversal	6,5 m² (70,0 pés²)/7,5 m² (80,0 pés²)/8,5 m² (91,5 pés²)	
Motor		
Fabricante/Modelo	John Deere 6090	
Contagem de Cilindros	6	
Cilindrada	9 l (549 pol³)	
Potência	252 kW (337 cv) a 1.600–1.900 rpm	
Torque	1.550 Nm (1.143 pés-lb) a 1.200–1.400 rpm	
Sistema Elétrico		
Tensão	24 V	
Baterias	2 x 174 Ah	
Alternador	150 A	
Luzes	LED	
Sistema Hidráulico		
Bomba de Trabalho	210 cc	
Pressão de Trabalho	26,5 MPa (3.843 psi)	
Tanque	225 l (59 gal.)	
Cabine		
Giratória com nivelamento		
Nivelamento	10 graus laterais/6 graus dianteiro/traseiro	
Rotação	290 graus	

As imagens e descrições são apenas para informações gerais. Algumas ilustrações podem representar opções de produtos ou acessórios NÃO DISPONÍVEIS em todas as regiões ou podem exigir modificações para atender aos regulamentos locais. As imagens de modelos de equipamentos podem ser geradas digitalmente ou por IA e são apenas para fins ilustrativos e podem não refletir produtos, recursos, opções ou acessórios reais.

A disponibilidade do equipamento pode ser limitada. Para obter detalhes completos, entre em contato com seu concessionário John Deere.

Sistema de Controle		2510H
Automação	TimberMatic™ H baseado em Windows® PC	
Controle de Lança	Controle de Lança Inteligente (IBC) 3.0	
Volumes de Enchimento		
Tanque de Combustível	380 l (100 gal.)	
Tanque de Fluido para Escapamento de Veículos a Diesel (DEF)	28,5 l (7,5 gal.)	
Tanque de Óleo Hidráulico	225 l (59 gal.)	
Pneus		
Dianteiro	723 mm (28,5 pol.)	
Traseiro	775 mm (30,5 pol.)	
Medidas*		
A	Comprimento da Máquina	10,7–12,7 m (35,1–41,6 pés)
B + C	Distância entre Eixos	5,9 m (19,3 pés)/6,4 m (21,0 pés)/6,9 m (22,6 pés)
D	Largura da Máquina	3,2–3,4 m (10,5–11,2 pés)
E	Distância em Relação ao Solo	80 cm (31,5 pol.)
	Peso	29,8 t (32,8 toneladas)
	Ângulo de Direção	±44 graus
	Altura de Transporte	3,99 m (13,0 pés)

*As dimensões são somente diretrizes e podem variar dependendo das tolerâncias de produção e da configuração.

Forwarder 2510H

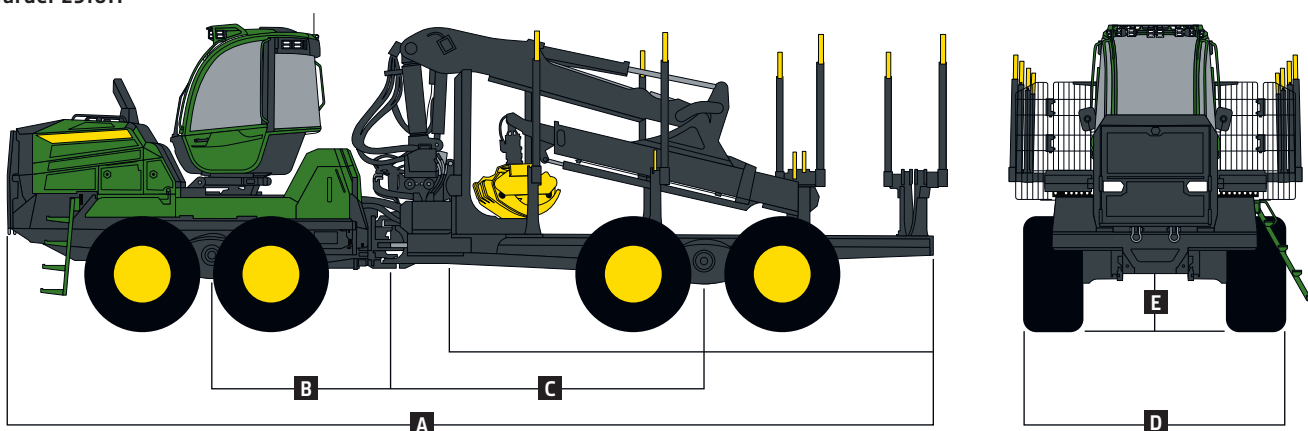

As imagens e descrições são apenas para informações gerais. Algumas ilustrações podem representar opções de produtos ou acessórios NÃO DISPONÍVEIS em todas as regiões ou podem exigir modificações para atender aos regulamentos locais. As imagens de modelos de equipamentos podem ser geradas digitalmente ou por IA e são apenas para fins ilustrativos e podem não refletir produtos, recursos, opções ou acessórios reais. A disponibilidade do equipamento pode ser limitada. Para obter detalhes completos, entre em contato com seu concessionário John Deere.



MFO2SIOHEPT (25-08)



JOHN DEERE